

# Vadlīnijas atkritumu konteineru novietnes izvietošanai

Vadlīnijas izstrādātas atbilstoši Rīgas teritorijas plānojuma Teritorijas izmantošanas un apbūves noteikumiem (RTIAN) un Rīgas vēsturiskā centra un tā aizsardzības zonas Teritorijas izmantošanas un apbūves noteikumiem (RVC TIAN).

## 1. Apbūvē ārpus Rīgas vēsturiskā centra un tā aizsardzības zonas

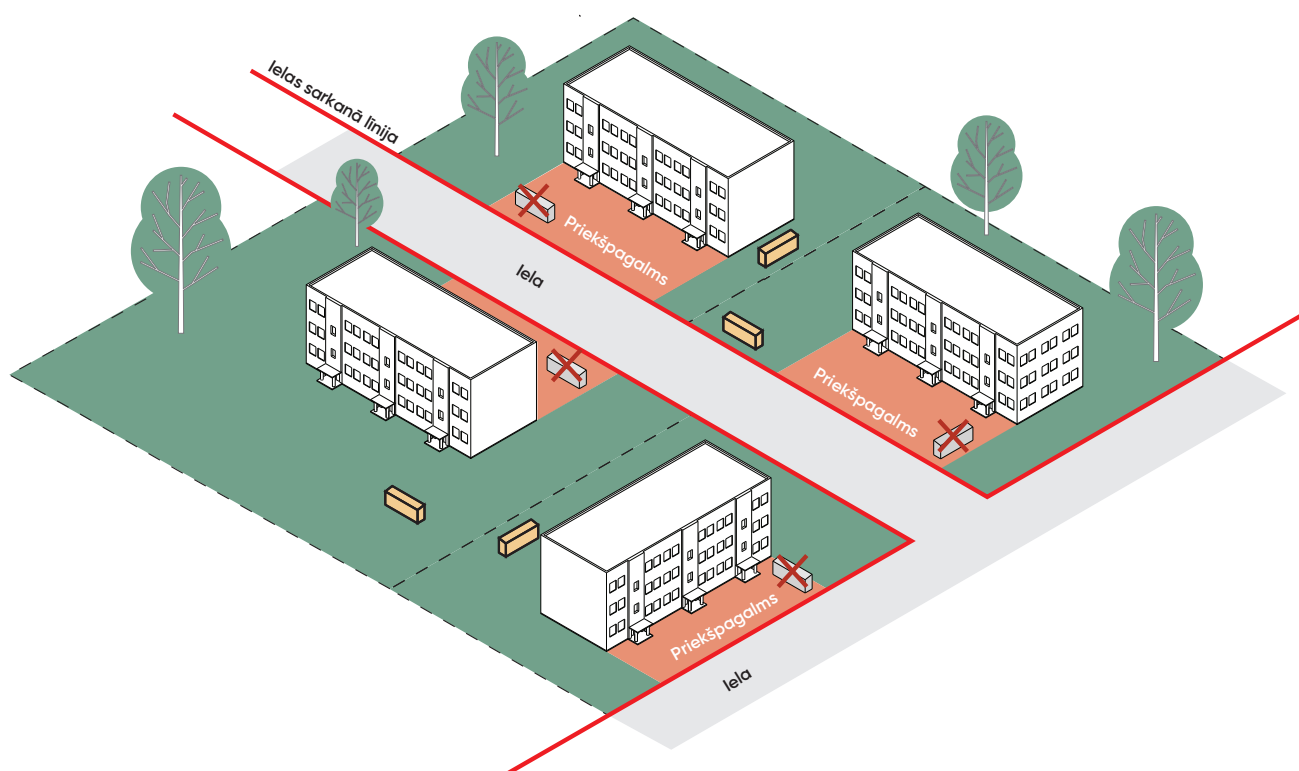

RTIAN 296. punkts:

Projektējot būvi vai veicot būves pārbūvi, atkritumu konteineru (tvertņu) novietnes vai sadzīves atkritumu dalītās savākšanas punktu neizvieto priekšpagalmā.

RTIAN 298. punkts:

Segtas sadzīves atkritumu un šķirotu atkritumu konteineru (tvertņu) novietnes var izvietot pie ēkas, ēkās un transportlīdzekļu novietnēs.

- Priekšpagalms ir teritorija zemes vienībā starp ēkas galveno fasādi un ielas sarkano līniju, kura paredzēta zemes vienībā esošās galvenās ēkas vizuālās uztveres nodrošināšanai skatā no ielas. Priekšpagalms ir teritorija, ko veido galvenās ēkas fasādes projekcija 90 grādu leņķī pret ielas sarkano līniju.

## 2. Apbūvē Rīgas vēsturiskajā centrā un tā aizsardzības zonā

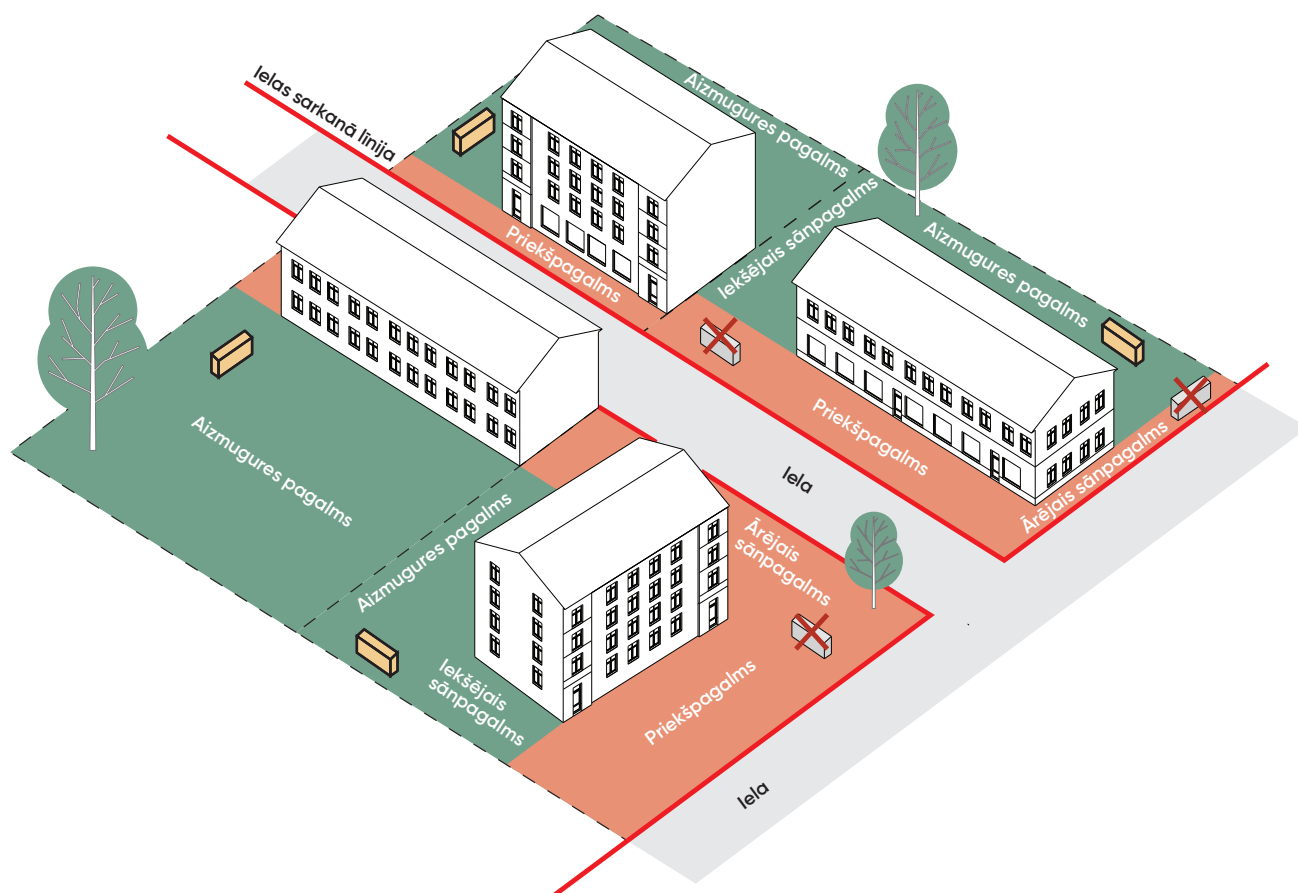

RVC TIAN 391. punkts:

Projektējot jaunu būvi, atkritumu konteineru (tvertņu) novietni vai sadzīves atkritumu dalītās savākšanas punktu izvietoj tajā pašā zemesgabalā, uz kura atrodas būve, kuras izmantošanai tā nepieciešama.

RVC TIAN 394. punkts:

Projektējot būvi vai veicot būves rekonstrukciju, atkritumu konteineru (tvertņu) novietnes vai sadzīves atkritumu dalītās savākšanas punktu paredz aizmugures pagalmā vai iekšējā sānpagalmā, tās nedrīkst izvietot priekšpagalmā un ārējā sānpagalmā.

- Iekšējais sānpagalms ir zemesgabala daļa starp zemesgabala robežu ar blakus zemesgabalu, kas perpendikulāra sarkanajai līnijai, un būves tuvāko ārsienu.
- Ārējais sānpagalms ir zemesgabala daļa starp stūra zemesgabala robežu ar ielas sarkano līniju, pret kuru nav izvietota ēkas galvenā fasāde, vai blakus zemesgabalu un būves tuvāko ārsienu.
- Aizmugures pagalms ir zemesgabala daļa starp tā aizmugures robežu, kas paralēla sarkanajai līnijai, un tai tuvāko būves ārsienu.
- Priekšpagalms ir zemesgabala daļa starp ēkas ielas fasādi un zemesgabala robežu vai ielas sarkano līniju. Obligātās būvlaides gadījumā priekšpagalma platums sakrīt ar būvlaides attālumu no sarkanās līnijas.

## levēro attālumus!

RVC TIAN 395. punkts un MK noteikumu Nr. 240 (Vispārīgie teritorijas plānošanas, izmantošanas un apbūves noteikumi) 170. punkts nosaka:

- atkritumu konteineru novietni izvieto ne tuvāk par 5 m no saglabājamu koku stumbriem;

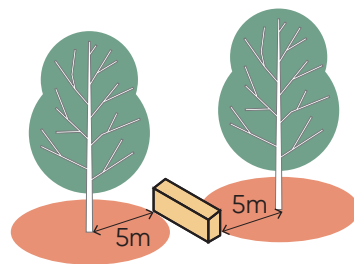

- atkritumu konteineru novietni izvieto ne tuvāk par 20 m no izglītības iestādes ieejas, bērnu rotaļu laukuma, atpūtas zonas vai sporta laukuma;

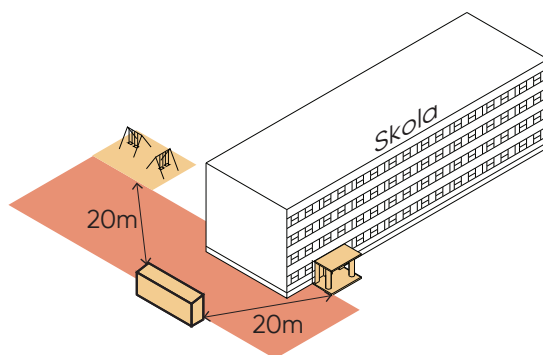

- atkritumu konteineru novietni izvieto ne tālāk par 100 m no visattālākās ieejas dzīvojamā mājā vai publiskā ēkā;

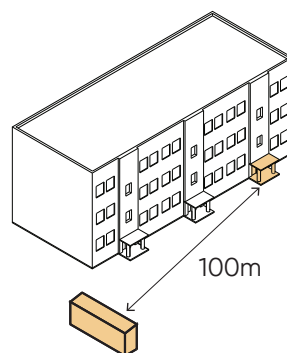

- atkritumu konteineru novietni izvieto ne tuvāk par 10 m no daudzdzīvokļu mājas fasādes ar logiem;

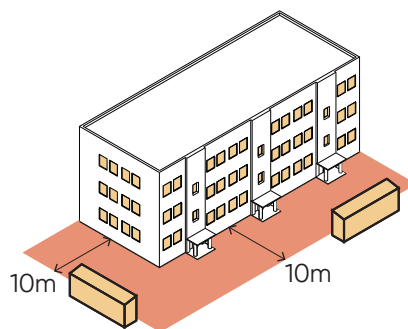

- atkritumu konteineru novietni izvieto ne tuvāk par 1,5 m no zemes vienības robežas, izņemot gadījumu, ja saņemts blakus esošās zemes vienības īpašnieka saskaņojums.

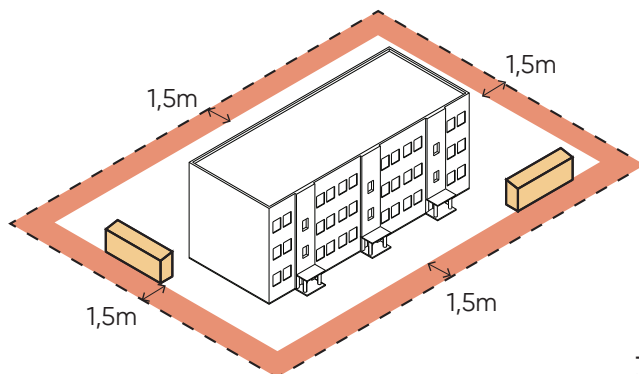

## Izvietojiet to tā, lai to būtu ērti lietot!

Novietojiet uz cietā seguma,  
tuvu piebraucamajam ceļam un/vai ielai,  
lai atvieglotu atkritumu izvešanu.

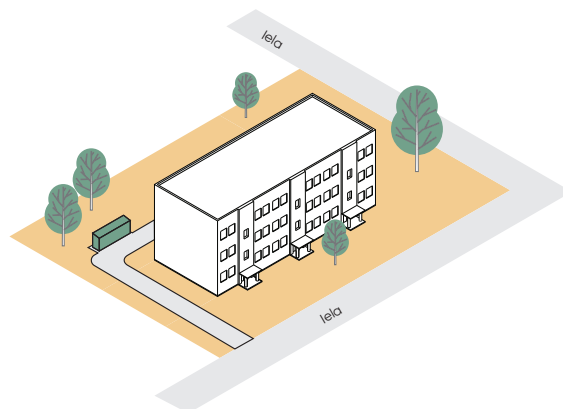

Neizvietojiet atkritumu konteineru novietni  
pārāk tuvu autostāvvietām, citām būvēm vai  
labiekārtojuma elementiem, kas apgrūtinā  
atkritumu konteineru izvešanu.

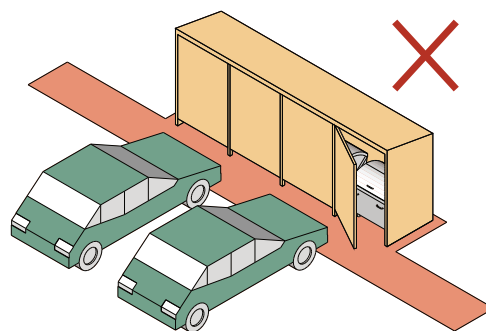

Novietnes priekšā paredzi vismaz 1,5 m  
platu brīvu telpu, lai būtu iespējams atvērt  
novietnes vārtus un izvest konteinerus.  
Vēlams šajā zonā izmantot cieto segumu.

